

# Manuel d'utilisation

## Smart-UPS<sup>™</sup> C Alimentation sans interruption

Modèles 1000/1500 VA en tour

120/230 Vca

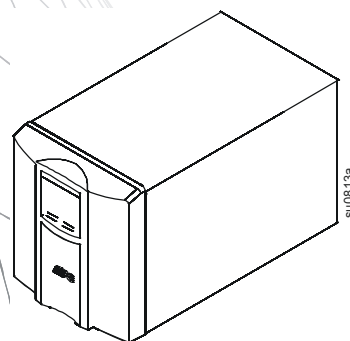

# Description du produit

Le Smart-UPS™ APC™ par Schneider Electric est un onduleur (UPS) de haute performance. Il permet de protéger les équipements électroniques en cas de coupure de courant secteur, de baisse de tension, de sous-tension ou de surtension, aussi bien en cas de petites fluctuations que de fortes perturbations du réseau d'alimentation secteur. L'onduleur fournit en outre une alimentation de secours par batterie, en attendant le retour à un niveau normal de l'alimentation secteur ou la recharge complète des batteries.



## Informations générales et de sécurité

**Inspectez le contenu du paquet dès sa réception. Informez le transporteur et le revendeur en cas de dommages.**

**Veillez lire le guide de sécurité fourni avec cet appareil avant d'installer l'onduleur.**

- Cet onduleur est conçu exclusivement pour un usage en intérieur.
- Ne pas utiliser cet onduleur en plein soleil, en contact avec des fluides, ou s'il y a trop de poussière ou d'humidité.
- Assurez-vous que les orifices de ventilation de l'onduleur ne sont pas obstrués. Laissez suffisamment d'espace pour une ventilation correcte.
- La durée de vie typique de la batterie est de deux à cinq ans. Les facteurs environnementaux influencent la durée de vie des batteries. Elle est raccourcie en cas de fortes températures, de mauvaise alimentation secteur ou de décharges fréquentes de courte durée.
- Branchez le cordon d'alimentation de l'onduleur UPS directement sur une prise de courant. Ne pas utiliser de dispositif de protection contre les surtensions ni de rallonge.

## Caractéristiques

**Pour en savoir plus sur les caractéristiques, consultez le site web d'APC, [www.apc.com](http://www.apc.com).**

<b>Température</b>	<b>En fonctionnement</b>	0 à 40°C (32° et 104° F)
	<b>En stockage</b>	Entre -15 et +45°C (5° et 113° F), rechargez la batterie de l'onduleur au moins une fois tous les six mois
<b>Altitude maximum</b>	<b>En fonctionnement</b>	3 000 m (304 800,00 cm)
	<b>En stockage</b>	15 000 m (1 524 000,00 cm)
<b>Humidité</b>	0 à 95 % d'humidité relative, sans condensation	0 à 40°C (32° et 104° F)
<b>Type de batterie</b>	Étanche à l'acide de plomb, sans entretien	

# Présentation du produit

## Avant affichage

- ❶ Interface d'affichage
- ❷ Panneau
- ❸ Batterie
- ❹ Câbles du connecteur de batterie interne

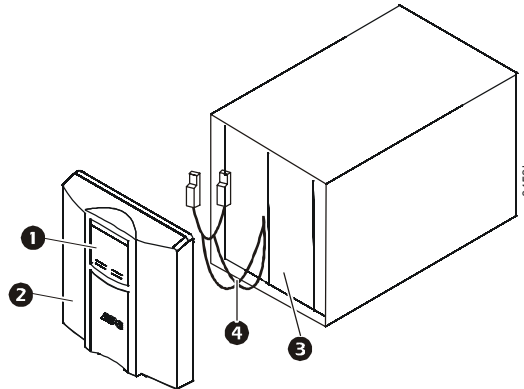

## Arrière vues

- ❶ Port USB
- ❷ Port de données série
- ❸ Connecteur de batterie
- ❹ Disjoncteur
- ❺ Entrée de l'onduleur
- ❻ Sorties
- ❼ Vis de mise à la terre

120 Vca

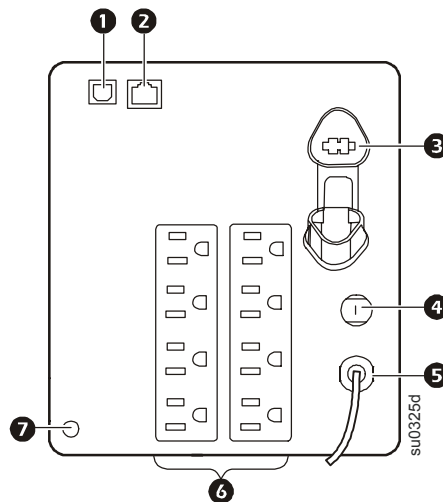

230 Vca

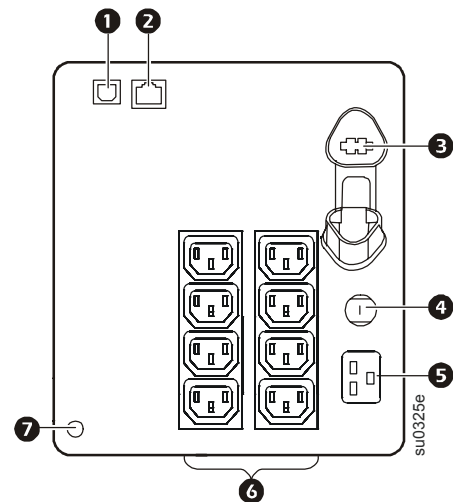

# Manuel d'installation

Pour en savoir plus sur l'installation de l'onduleur, consultez le Guide d'installation du Smart-UPS C 1000/1500 VA en tour fourni avec l'onduleur.

Un Guide d'installation se trouve aussi sur le CD de documentation fourni avec l'onduleur et sur le site web d'APC, [www.apc.com](http://www.apc.com).

# Opération



**Remarque :** La batterie de l'onduleur se charge à 90 % de sa capacité pendant les trois premières heures de fonctionnement normal.

**Ne comptez pas sur une autonomie complète sur batterie pendant cette période de chargement initiale.**

1. Connectez l'équipement à l'onduleur.
2. Branchez l'onduleur uniquement sur une prise bipolaire à trois fils reliée à la terre.

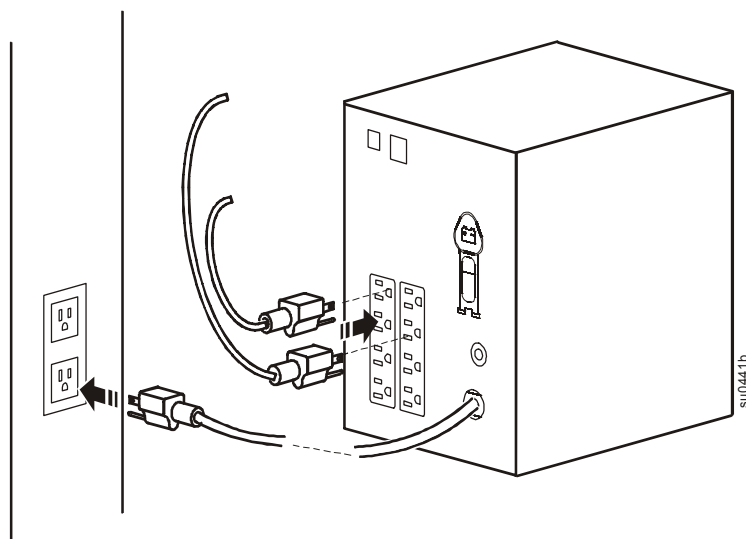

## Permet de brancher l'équipement à l'onduleur.



**Port USB :** permet de relier un ordinateur pour utiliser le logiciel de gestion de l'alimentation.



**Port série :** Permet de brancher un câble port série (non fourni) pour utiliser le logiciel de gestion de l'alimentation.



**Vis de mise à la terre :** permet de relier les fils de masse des parasurtenseurs aux vis de mise à la terre du châssis situées sur le panneau arrière de l'onduleur.

## Écran LCD à économie d'énergie

L'interface d'affichage peut être configurée pour rester allumée en permanence ou, pour s'éteindre après une certaine période d'inactivité afin d'économiser de l'électricité.

1. **Mode Allumage en continu** : Appuyez et maintenez le bouton AFFICHAGE enfoncé pendant deux secondes. L'écran s'allume et l'onduleur émet un bip pour confirmer l'activation du mode **Allumage en continu**.
2. **Mode Économie d'énergie** : Appuyez et maintenez le bouton AFFICHAGE enfoncé pendant deux secondes. L'écran s'éteint et l'onduleur émet un bip pour confirmer l'activation du mode **Économie d'énergie**. En mode **Économie d'énergie**, l'affichage s'allume lorsque vous appuyez sur un bouton. L'affichage s'éteint après 60 secondes d'inactivité.

## Réglages d'ajustement de la sensibilité

L'onduleur détecte les distorsions de la tension de ligne et réagit en basculant vers l'alimentation par batterie pour protéger les équipements connectés. Dans certains cas où l'onduleur ou les appareils connectés, sont trop sensibles à la tension d'entrée, il peut être nécessaire de régler la tension de transfert.

1. Branchez l'onduleur sur une prise de courant secteur. Assurez-vous que l'onduleur est éteint.
2. Appuyez et maintenez le bouton ALIMENTATION enfoncé pendant six secondes. La barre de **capacité de la charge** clignote pour indiquer que l'onduleur est en mode **Programmation**.
3. Appuyez à nouveau sur le bouton ALIMENTATION pour faire défiler les options de menu. L'onduleur émet un bip pour confirmer la sélection.

Lorsque l'onduleur est en mode **Configuration de sensibilité**, les icônes du graphique à barre **Sensibilité** affichent le niveau de sensibilité. Référez-vous aux exemples suivants comme références.

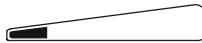

**Faible sensibilité**

**1000/1500 VA 120 Vca: 97-136 Vca**  
**1000/1500 VA 230 Vca: 196-265 Vca**

Utilisez ce réglage avec les équipements qui sont peu sensibles aux fluctuations de tension ou aux déformations du signal.



**Sensibilité moyenne**

**1000/1500 VA 120 Vca: 103-133 Vca**  
**1000/1500 VA 230 Vca: 204-257 Vca**

Utilisez ce réglage pour des conditions normales.



**Haute sensibilité (par défaut)**

**1000/1500 VA 120 Vca: 106-130 Vca**  
**1000/1500 VA 230 Vca: 208-253 Vca**

Utilisez ce réglage avec les équipements qui sont très sensibles aux fluctuations de tension ou aux déformations du signal.

# Voyants d'état

## Fonctions du panneau d'affichage

1000/1500 VA 120 Vca

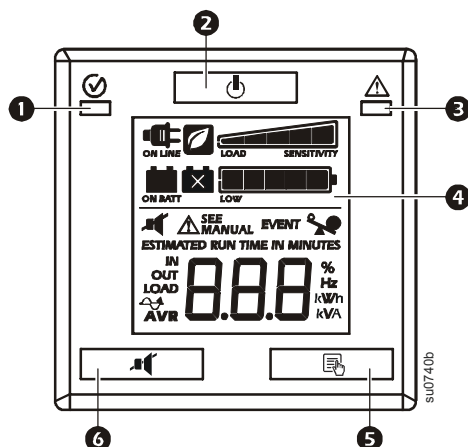

- ❶ LED Sur secteur/Sur batterie
- ❷ BOUTON MARCHE/ARRÊT
- ❸ LED Défaillance câble/Système

1000/1500 VA 230 Vca

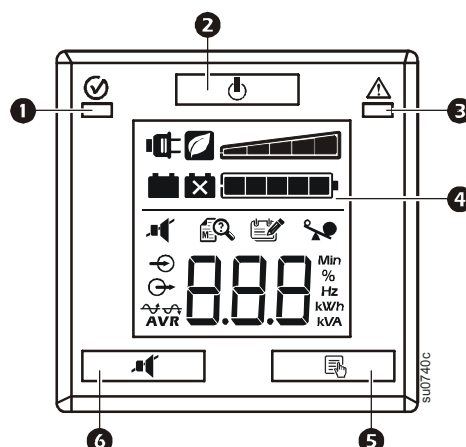

- ❹ Interface d'affichage
- ❺ BOUTON AFFICHAGE
- ❻ BOUTON MUET









**Remarque :** Référez-vous à Guide de référence des fonctions à la page 8 dans le présent manuel pour une description détaillée des boutons du panneau frontal et des icônes.



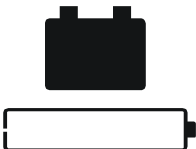















## Indicateur d'état LEDs

Statut	Voyant	Indicateur sonore marche	Indicateur sonore arrêt
<b>Marche</b> L'onduleur alimente les équipements connectés directement avec le courant secteur.	Le voyant <b>Sur secteur/Sur Batterie</b> LED s'allumevert.	Aucun	N/A
<b>Batterie activée</b> L'onduleur alimente les équipements connectés avec la batterie interne.	Le voyant <b>Sur secteur/Sur Batterie</b> LED s'allume en orange.	L'onduleur commence à biper 4 fois toutes les 30 secondes.	Les bip s'arrêtent lorsque l'alimentation secteur est rétablie ou lorsque le bouton MUET est enfoncé pendant 0,2 seconde.
<b>Défaut du système</b> L'onduleur détecte une panne système interne.	<b>Défaut du système</b> La LED s'allume en rouge.	Bip continu	L'alarme s'arrête lorsque le bouton MARCHE/ARRÊT est enfoncé pendant 2 secondes. Cela crée une <b>Réinitialisation de panne</b> .
<b>Erreur de câblage sur site</b> Une défaillance de câblage du bâtiment s'est produite. N'utilisez pas l'onduleur. Veuillez contacter un électricien qualifié afin de faire réparer le câblage du bâtiment.	<b>Erreur de câblage sur site</b> La LED clignote rouge.	Aucun	N/A

## Indicateur d'état LEDs

Statut	Icône LCD	Alarmes sonores	L'alarme sonore s'arrête
<b>Batterie activée</b> L'onduleur alimente les équipements connectés avec la batterie.		Bip 4 fois toutes les 30 secondes.	Les bip s'arrêtent lorsque l'alimentation secteur est rétablie ou lorsque l'onduleur est éteint.
<b>Surcharge d'alimentation secteur</b> Une condition de surcharge s'est produite lorsque l'onduleur fonctionnait sur le courant secteur.		Bip continu	L'alarme s'arrête lorsque des équipements non essentiels sont débranchés des prises ou lorsque l'onduleur est éteint.
<b>Surcharge d'alimentation batterie</b> Une condition de surcharge s'est produite lorsque l'onduleur fonctionnait avec le courant de la batterie.		Bip continu	L'alarme s'arrête lorsque des équipements non essentiels sont débranchés des prises ou lorsque l'onduleur est éteint.
<b>Batterie faible</b> L'onduleur alimente par batterie les équipements connectés et la batterie est presque complètement déchargée.		bip en continu	Les bip s'arrêtent lorsque l'alimentation secteur est rétablie ou lorsque l'onduleur est éteint.
<b>Panne de batterie</b> L'onduleur utilise seulement le courant secteur. La batterie ne fournit aucune alimentation de secours.		L'onduleur bipe deux fois pour indiquer que la batterie est débranchée. L'onduleur bipe en continu pendant une minute toutes les cinq heures pour indiquer que la batterie a besoin d'être remplacée.	Assurez-vous que la batterie est bien branchée. La batterie est proche de la fin de sa durée de vie et doit être remplacée.
<b>Défaut du système</b> L'onduleur a subi une défaillance interne.	Modèle 120 Vca :  Modèle 230 Vca : 	N/A	Identifiez le message d'erreur à l'écran et référez-vous à <b>Défaillances du système</b> dans le présent manuel.

## Affichage des fonctions de l'interface

1 000/1 500 VA 120 V CA	1 000/1 500 VA 230 V CA	Description
 <b>ON LINE</b>		<b>Sur secteur :</b> L'onduleur alimente l'équipement connecté directement avec du courant secteur contrôlé.
		<b>Mode Vert :</b> L'onduleur fonctionne au meilleur niveau d'efficacité avec bypass des composants AVR non utilisés et avec une tension CA acceptable présente. L'onduleur va entrer et sortir du mode <b>Vert</b> automatiquement sans affecter la protection.
		<b>Capacité de charge :</b> Le pourcentage de la capacité de charge est indiqué par le nombre de barres illuminées. Chaque barre représente 20 % de la capacité de charge.
<b>ESTIMATED RUN TIME IN MINUTES</b>	<b>Min</b>	<b>Autonomie estimée / Min :</b> Cela indique le nombre de minutes d'autonomie de la batterie restantes si l'onduleur passe en mode d'alimentation sur batterie.
		<b>Charge de la batterie :</b> Le niveau de charge de la batterie est indiqué par le nombre de barres illuminées. Lorsque les cinq blocs sont illuminés, la batterie est complètement chargée. Chaque barre représente 20 % de la capacité de charge de la batterie.
		<b>Surcharge :</b> Les équipements connectés à l'onduleur utilisent une alimentation supérieure à celle que peut fournir l'onduleur.
<b>EVENT</b>		<b>Événement :</b> Le compteur d'événements indique le nombre d'événements qui ont provoqués un passage de l'onduleur en mode batterie.
 <b>AVR</b>	 <b>AVR</b>	<b>Régulateurs de tension automatique (AVR) :</b> L'onduleur a une fonction d'amplification AVR qui permet de compenser les tensions d'entrée trop basses sans utiliser l'alimentation de la batterie. Le modèle 230 Vca a aussi une fonction de contrôle AVR qui contrôle les niveaux de tension d'entrée élevés. Lorsque l'icône AVR du modèle 120 Vca s'illumine, l'onduleur est en train de compenser une tension d'entrée trop basse alors qu'avec le modèle 230 Vca, la chose suivante se produit :   Lorsque illuminé, l'onduleur est en train de compenser une tension d'entrée trop basse.   Lorsque illuminé, l'onduleur est en train de compenser une tension d'entrée trop élevée.
<b>IN OUT</b>	 	<b>Entrée :</b> Tension d'entrée. <b>Sortie :</b> Tension de sortie.
 <b>SEE MANUAL</b>		<b>Défaillances du système :</b> Une défaillance du système interne s'est produite. Le numéro de l'erreur apparaît sur l'affichage. Référez-vous à la section Affichage des fonctions de l'interface à la page 7.
		<b>Muet :</b> Une ligne illuminée à travers l'icône indique que l'alarme sonore est désactivée.
		<b>Panne de batterie :</b> L'icône clignote pour indiquer que la batterie est débranchée. Lorsque l'icône reste allumée en continu, l'onduleur n'a pas réussi un Test auto ou la batterie est proche de la fin de sa vie et doit être remplacée. Référez-vous à la section Indicateur d'état LEDs à la page 6.
		<b>Sur batterie :</b> L'onduleur alimente les équipements connectés sur batterie.



## Défaillances du système

1000/1500 120 Vca

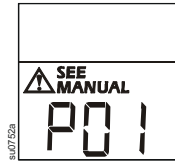

1000/1500 230 Vca

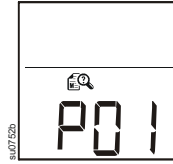

<b>P00</b>	Surcharge de sortie
<b>P01</b>	Court-circuit de sortie
<b>P02</b>	Surtension de sortie
<b>P04</b>	Sur-température de l'appareil
<b>P06</b>	Défaillance du relais de régulation automatique de la tension
<b>P13</b>	Défaillance de l'onduleur

**Remarque :** Référez-vous à "Guide de référence des fonctions" à la page 8 pour une description détaillée des boutons du panneau frontal et des icônes.

**Pour obtenir plus d'informations sur les Défaillances du système, contactez le service clientèle à partir du site Web d'APC, [www.apc.com/support](http://www.apc.com/support).**

## Guide de référence des fonctions

Fonction	Bouton	Temps (en secondes)	Etat de l'onduleur	Description
<b>Alimentation</b>				
Marche		0.2	Désactivée	Appuyez sur le bouton MARCHE/ARRÊT pour mettre l'onduleur sous tension. L'onduleur utilise uniquement le courant secteur. Si aucune alimentation secteur n'est disponible, l'onduleur fonctionne sur batterie.
Arrêt		2	Activée	Appuyez sur le bouton MARCHE/ARRÊT pour mettre l'onduleur hors tension.
<b>Affichage</b>				
Interrogation sur l'état		0.2	Activée	Appuyez pour vérifier la situation ou l'état de l'onduleur. L'écran LCD s'allume pendant 60 secondes.
Mode Économie d'énergie Allumage en continu		2	Activée	L'écran LCD s'allume et l'onduleur émet un bip pour confirmer l'activation du mode <b>Allumage en continu</b> . L'écran LCD s'éteint et l'onduleur émet un bip pour confirmer l'activation du mode <b>Économie d'énergie</b> . En mode <b>Économie d'énergie</b> , l'écran LCD s'allume lorsqu'un bouton est enfoncé ou lorsqu'un événement se produit, puis s'éteint après 60 secondes d'inactivité.
<b>Coupage du son</b>				
Liée à un événement		0.2	Activée	Permet de désactiver les alarmes sonores déclenchées par un événement.
Activer/ Désactiver		2	Activée	Permet d'activer ou de désactiver les alarmes sonores. L'icône <b>Muet</b> s'allume et l'onduleur émet un bip. La fonction <b>Muet</b> ne s'active pas à moins que l'onduleur ne fonctionne sur batterie.
Sensibilité		6	Désactivée	L'icône <b>Capacité de la charge</b> clignote pour indiquer que l'onduleur est en mode <b>Programmation</b> . Utilisez le bouton MARCHE/ARRÊT pour faire défiler et choisissez l'option Faible, Moyenne ou Haute sensibilité. L'onduleur émet un bip pour confirmer la sélection. Référez-vous à Réglages d'ajustement de la sensibilité à la page 4 dans le présent manuel.
Test automatique		2	Activée	L'onduleur fait automatiquement un autotest de la batterie interne lorsqu'il s'allume. Un autotest manuel peut être fait n'importe quand lorsque l'onduleur est allumé. Appuyez et maintenez le bouton MUET enfoncé, puis appuyez sur le bouton AFFICHAGE pendant 2 secondes jusqu'à ce que le système émette un bip unique pour indiquer que l'onduleur a commencé à faire un autotest.
Réinitialisation après un événement		0.2	Activée	Lorsque l'écran <b>Événement</b> est visible, appuyez et maintenez le bouton AFFICHAGE enfoncé, puis appuyez sur le bouton MARCHE/ARRÊT pour effacer le compteur d'événements de pannes secteur.
Réinitialisation après une panne		2	Panne	Une fois qu'une panne a été identifiée, appuyez sur le bouton MARCHE/ARRÊT pour supprimer toute indication visuelle et revenir en mode veille.

# Dépannage

Problème et cause probable	Solution
<b>L'onduleur ne se met pas sous tension ou ne fournit pas de courant en sortie.</b>	
L'onduleur n'a pas été allumé.	Appuyez une fois sur la touche MARCHE pour mettre l'onduleur sous tension.
L'onduleur n'est pas connecté à l'alimentation secteur.	Assurez-vous que le câble d'alimentation reliant l'onduleur à l'alimentation secteur est bien branché.
Le disjoncteur d'entrée de l'onduleur s'est déclenché.	Débranchez les équipements non essentiels et réinitialisez le disjoncteur.
L'onduleur indique une tension secteur très faible ou inexistante.	Vérifiez l'alimentation secteur de l'onduleur en branchant une lampe sur la prise. Si la lumière est très faible, vérifiez la tension du secteur.
La batterie n'est pas correctement connectée.	Vérifiez que toutes les connexions de la batterie sont correctes.
Panne interne de l'onduleur.	Ne tentez pas d'utiliser l'onduleur. Débranchez-le et faites-le réparer immédiatement.
<b>L'onduleur fonctionne sur batterie tout en étant connecté à l'alimentation secteur.</b>	
Le disjoncteur d'entrée de l'onduleur s'est déclenché.	Débranchez les équipements non essentiels et réinitialisez le disjoncteur.
La tension secteur est très haute, très basse ou instable.	Déplacez l'onduleur pour le raccorder à un autre circuit. Testez la tension d'entrée avec l'affichage de la tension secteur. Si le niveau reste acceptable pour l'équipement connecté, réduisez la sensibilité de l'onduleur.
<b>L'onduleur émet un bip sonore audible.</b>	
L'onduleur fonctionne normalement.	Aucune. L'onduleur protège l'équipement connecté.
<b>L'onduleur ne fournit pas l'autonomie de secours attendue.</b>	
La batterie de l'onduleur est faible en raison d'une coupure récente, ou elle arrive en fin de vie.	Chargez la batterie. Les batteries doivent être rechargées après toute coupure prolongée. Elle est raccourcie en cas de fortes températures, de mauvaise alimentation secteur ou de décharges fréquentes de courte durée. Si la batterie arrive à la fin de sa vie, pensez à la remplacer même si l'icône de la batterie n'est pas encore allumée.
L'onduleur connaît une surcharge.	Contrôlez la charge affichée par l'onduleur. Débranchez les équipements non essentiels, par exemple les imprimantes.
<b>Le voyant LED de défaillance est allumé. L'onduleur affiche un message d'erreur et émet un bip ininterrompu.</b>	
Panne interne de l'onduleur	Ne tentez pas d'utiliser l'onduleur. Mettez-le hors tension et faites-le réparer immédiatement. S'il y a plusieurs pannes, les messages d'erreur s'affichent l'un après l'autre sur l'écran.
<b>L'icône Remplacer la batterie est allumée.</b>	
La charge de la batterie est faible.	Rechargez la batterie pendant au moins quatre heures. Effectuez ensuite un test automatique. Si le problème persiste une fois la batterie rechargée, remplacez la batterie.
La batterie de rechange n'est pas correctement connectée.	Assurez-vous que le connecteur de la batterie est bien fixé.
<b>Le voyant LED Défaillance câble/Système clignote.</b>	
Les défaillances de câblage détectées comprennent l'absence de terre, l'inversion de polarité entre positif et neutre et la surcharge du circuit neutre.	Si l'onduleur indique une défaillance du câblage des lieux, faites vérifier le câblage du bâtiment par un électricien qualifié, applicable pour les unités de 120 Vca uniquement.

# Remplacement de la batterie

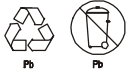

**Recyclez toujours les batteries usagées.**  
**Pour en savoir plus sur le recyclage des batteries usagées, consultez la fiche Informations sur les batteries usagées fournie avec la batterie de rechange.**

Remplacez les batteries usagées par des batteries approuvées par APC. Pour commander une batterie de rechange, consultez le site Web d'APC, [www.apc.com](http://www.apc.com).

Modèle d'onduleur	Batterie de rechange
SMC1000/SMC1000I	APCRBC142
SMC1500/SMC1500I	RBC6

## Service après-vente

Si l'équipement nécessite un entretien, ne le retournez pas au revendeur. Procédez de la manière suivante :

1. Consultez la section *Dépannage* de ce guide pour résoudre les problèmes courants.
2. Si le problème persiste, contactez l'assistance clients d'APC par le biais du site Web **[www.apc.com](http://www.apc.com)**.
  - a. Notez le numéro de modèle, le numéro de série et la date d'achat. Vous trouverez les numéros de modèle et de série sur le panneau arrière de l'onduleur et sur l'écran LCD (selon modèle).
  - b. Appelez l'assistance clients d'APC : un technicien tentera de résoudre le problème par téléphone. Si ce n'est pas possible, le technicien vous attribuera un numéro RMA (retour de produits défectueux).
  - c. Si l'onduleur est sous garantie, les réparations sont gratuites.
  - d. Les procédures de réparation et de retour peuvent varier selon les pays. Veuillez consulter le site Web d'APC pour vérifier les instructions spécifiques à votre pays.
3. Emballez l'appareil correctement afin d'éviter tout dommage pendant le transport. N'utilisez jamais de billes de polystyrène pour l'emballage. Les dommages causés par le transport ne sont pas couverts par la garantie.
  - a. **DÉBRANCHEZ toujours LA BATTERIE DE L'ONDULEUR avant de l'expédier, conformément aux réglementations du ministère américain des transports et de l'IATA.** Les batteries peuvent rester dans l'appareil.
  - b. Les batteries internes peuvent rester connectées dans le bloc de batteries externe pour l'expédition (le cas échéant).
4. Inscrivez le numéro RMA sur l'extérieur du carton.
5. Retournez l'onduleur à l'adresse indiquée par l'assistance clients, en prenant soin de l'assurer et en port payé.

## Transport de l'onduleur

1. Mettez hors tension et déconnectez tous les équipements connectés.
2. Débranchez l'appareil de l'alimentation secteur.
3. Déconnectez toutes les batteries internes et externes (le cas échéant).
4. Suivez les instructions d'expédition indiquées à la section *Service après-vente* de ce manuel.

# Garantie usine de deux ans

Cette garantie s'applique uniquement aux produits que vous avez achetés pour les utiliser conformément aux instructions données dans ce manuel.

## Conditions de garantie

APC garantit que ses produits seront exempts de tout défaut matériel ou de fabrication pendant une période de deux ans à compter de la date d'achat. APC procédera à la réparation ou au remplacement de tout produit défectueux couvert par cette garantie. Cette garantie ne s'applique pas au matériel qui a été endommagé par accident, négligence ou mauvaise utilisation, ou qui a été modifié de quelque manière que ce soit. La réparation ou le remplacement d'un produit défectueux ou d'un de ses composants ne prolonge pas la période de garantie d'origine. Toute pièce fournie dans le cadre de cette garantie peut être neuve ou avoir été réusinée.-

## Garantie non transférable

Cette garantie ne s'applique qu'à l'acheteur d'origine qui doit avoir enregistré correctement le produit. Pour enregistrer le produit, consultez le site Web d'APC, [www.apc.com](http://www.apc.com).

## Exclusions

Dans le cadre de cette garantie, APC ne peut être tenu responsable si, après contrôle et examen effectué par APC, il s'avère que le produit n'est pas défectueux ou que le défaut présumé est la conséquence d'une mauvaise utilisation, d'une négligence, d'une mauvaise installation ou d'un mauvais contrôle de la part de l'acheteur ou d'un tiers. APC ne peut en outre être tenu responsable, dans le cadre de cette garantie, en cas de tentative non autorisée de réparation ou de modification d'une connexion ou d'une tension électrique incorrecte ou inadaptée, de conditions de fonctionnement sur site inappropriées, d'une atmosphère corrosive, de réparations, d'installations, d'exposition aux éléments naturels, de catastrophes naturelles, d'incendie, de vol, d'installation contraire aux recommandations ou spécifications d'APC, de tout autre événement si le numéro de série APC a été modifié, dégradé ou effacé, ou de toute autre cause survenue en dehors du cadre d'une utilisation autorisée.

**CE CONTRAT NE FOURNIT AUCUNE GARANTIE, EXPLICITE OU IMPLICITE, PAR EFFET DE LA LOI OU DE TOUTE AUTRE MANIERE, CONCERNANT LES PRODUITS VENDUS, REPARES OU FOURNIS. APC REJETTE TOUTE GARANTIE IMPLICITE DE QUALITE MARCHANDE, DE SATISFACTION ET D'ADEQUATION A UN USAGE PARTICULIER. LES GARANTIES EXPLICITES D'APC NE PEUVENT ETRE ETENDUES, DIMINUEES OU AFFECTEES PAR LES CONSEILS OU SERVICES TECHNIQUES OU AUTRES OFFERTS PAR APC CONCERNANT LES PRODUITS, ET AUCUNE OBLIGATION OU RESPONSABILITE NE PEUT S'EN DEGAGER. LES PRESENTS RECOURS ET GARANTIES SONT EXCLUSIFS ET PRIMENT SUR TOUS LES AUTRES RECOURS ET GARANTIES. EN CAS DE NON-RESPECT DE CES GARANTIES, LA RESPONSABILITE D'APC ET LE RECOURS DE L'ACHETEUR SE LIMITENT AUX GARANTIES INDIQUEES CI-DESSUS. LES GARANTIES OCTROYEES PAR APC S'APPLIQUENT UNIQUEMENT A L'ACHETEUR ET NE SONT PAS TRANSFERABLES A UN TIERS.**

**EN AUCUN CAS, APC, SES AGENTS, SES DIRECTEURS, SES FILIALES OU SES EMPLOYES NE POURRONT ETRE TENUS RESPONSABLES POUR TOUTE FORME DE DOMMAGES INDIRECTS, PARTICULIERS, IMMATERIELS OU EXEMPLAIRES, SUITE A L'UTILISATION, L'ENTRETIEN OU L'INSTALLATION DES PRODUITS, QUE CES DOMMAGES REVETENT UN CARACTERE CONTRACTUEL OU DELICTUEL, SANS TENIR COMPTE DES DEFAUTS, DE LA NEGLIGENCE OU DE LA RESPONSABILITE ABSOLUE, OU MEME SI APC A ETE PREVENU DE L'EVENUALITE DE TELS DOMMAGES. SPECIFIQUEMENT, APC N'EST RESPONSABLE D'AUCUN COUT, TEL QUE LA PERTE DE PROFITS OU DE REVENUS, LA PERTE DE MATERIEL, LA PERTE DE L'UTILISATION DE MATERIEL, LA PERTE DE LOGICIELS OU DE DONNEES, LE COUT DE SUBSTITUTS, LES RECLAMATIONS PAR DES TIERS OU AUTRES.**

**AUCUN REPRESENTANT, EMPLOYE OU AGENT D'APC N'EST AUTORISE A APPORTER DES ANNEXES OU DES MODIFICATIONS AUX CONDITIONS DE LA PRESENTE GARANTIE. LES CONDITIONS DE LA GARANTIE NE PEUVENT ETRE MODIFIEES, LE CAS ECHEANT, QUE PAR ECRIT ET AVEC LA SIGNATURE D'UN AGENT APC ET DU SERVICE JURIDIQUE.**

## Réclamations

Les clients désirant effectuer une réclamation peuvent accéder à l'assistance clients d'APC par le biais de la page Assistance du site Web d'APC, [www.apc.com/support](http://www.apc.com/support). Sélectionnez votre pays dans le menu déroulant situé en haut de la page. Sélectionnez l'onglet Assistance pour obtenir les coordonnées de l'assistance clients dans votre région.

# Assistance clients internationale d'APC

L'assistance clients pour ce produit ou tout autre produit APC est disponible gratuitement des manières suivantes :

- Consultez le site Web d'APC pour accéder aux documents de la base de connaissances APC et soumettre vos demandes d'assistance.
  - **www.apc.com** (siège social)  
Consultez le site Web d'APC de votre pays, qui contient des informations relatives à l'assistance clients.
  - **www.apc.com/support/**  
Assistance internationale grâce à la base de connaissances APC et via Internet.-
- Contactez votre centre d'assistance clients APC par téléphone ou par courrier électronique.
  - Centres locaux, relatifs à un pays : consultez le site **www.apc.com/support/contact** pour en savoir plus.
  - Pour en savoir plus sur l'assistance clients, contactez le représentant APC ou le revendeur qui vous a fourni votre produit APC.

© 2012 APC by Schneider Electric. APC, le logo APC et Smart-UPS sont la propriété de Schneider Electric Industries S.A.S., d'American Power Conversion Corporation ou de leurs sociétés affiliées.  
Toutes les autres marques commerciales sont la propriété de leurs détenteurs respectifs.